

# Gli Studenti Pugliesi e il Mondo Aeroportuale



# VISIONE

L'idea progettuale parte dalla **VISIONE** che gli Aeroporti pugliesi fulcro centrale del Turismo costituirà uno tra i più potenti acceleratori di sviluppo nella fase post Covid.

Il mondo dell'istruzione pugliese dovrà fornire ai suoi studenti competenze e conoscenze per viaggiare alla stessa velocità.

# MISSIONE

Sviluppare sinergie collaborative al fine di ridurre il mismatch tra domanda di lavoro e offerta formativa.

Rendere i giovani studenti non più utenti passivi dei servizi aeroportuali ma attori proattivi degli stessi, trovandosi a diretto contatto con gli **Aeroporti di Puglia** che esprimono i migliori servizi presenti sul territorio.



# VANTAGGI PER GLI STUDENTI

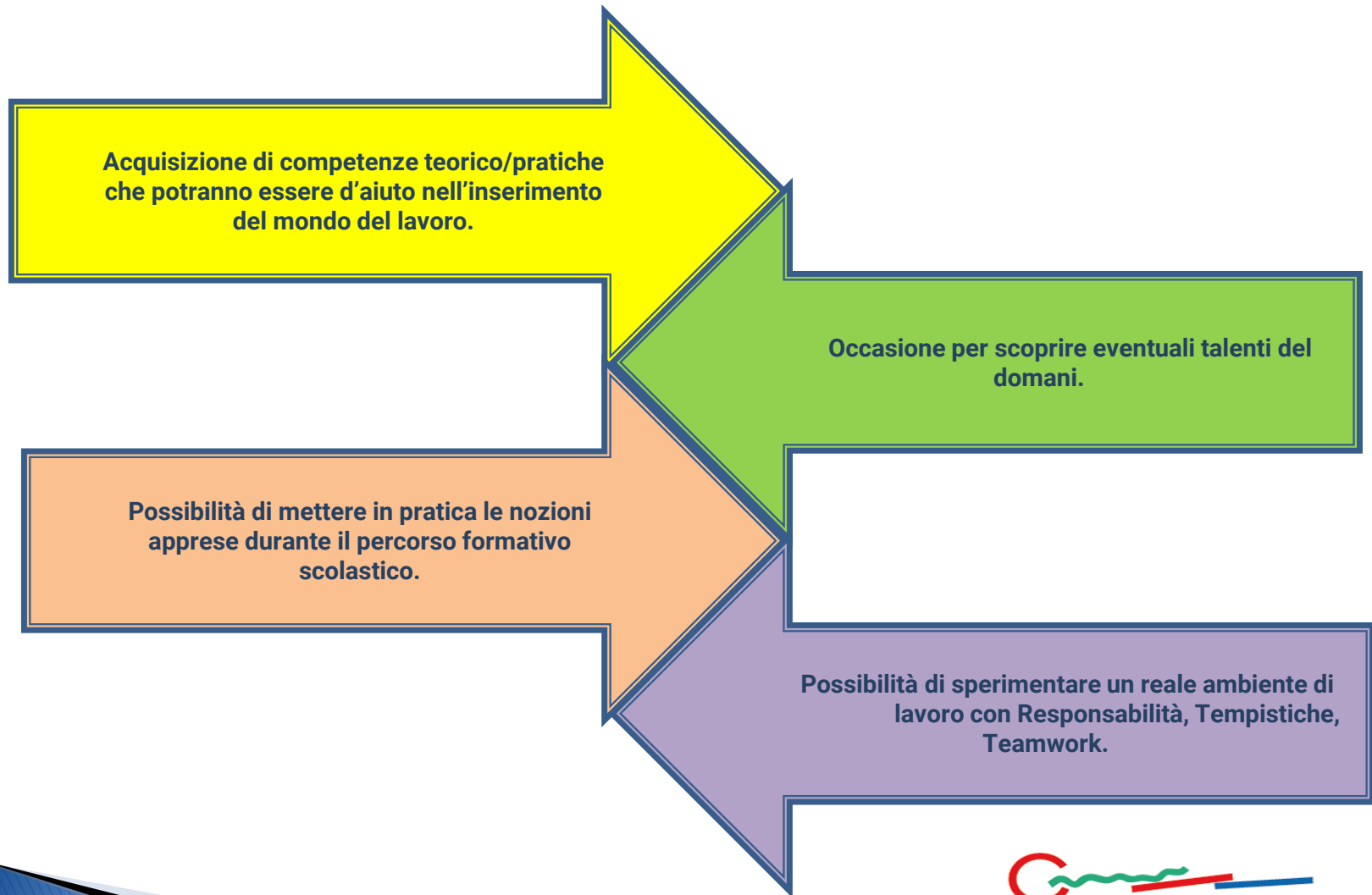

# Obiettivi per lo sviluppo sostenibile

## Le azioni sono in linea con Agenda 2030

### Obiettivo 4:

Fornire un'educazione di qualità, equa ed inclusiva, e opportunità di apprendimento per tutti.



### Obiettivo 8:

Incentivare una crescita economica duratura, inclusiva e sostenibile, una occupazione piena e produttiva ed un lavoro dignitoso per tutti.



**AEROPORTI DI PUGLIA**

BARI BRINDISI FOGGIA TARANTO

# SOGGETTI COINVOLTI



**Aeroporto di Bari**  
**Aeroporto di Brindisi**

**Istituzioni Scolastiche Aderenti**



# DESTINATARI

**20 Studenti** totali per entrambi gli Aeroporti del 4<sup>a</sup> /5<sup>a</sup> anno degli Istituti Professionali (indirizzo Enogastronomia e ospitalità alberghiera) e Istituti Tecnici (indirizzo turismo) della Regione Puglia

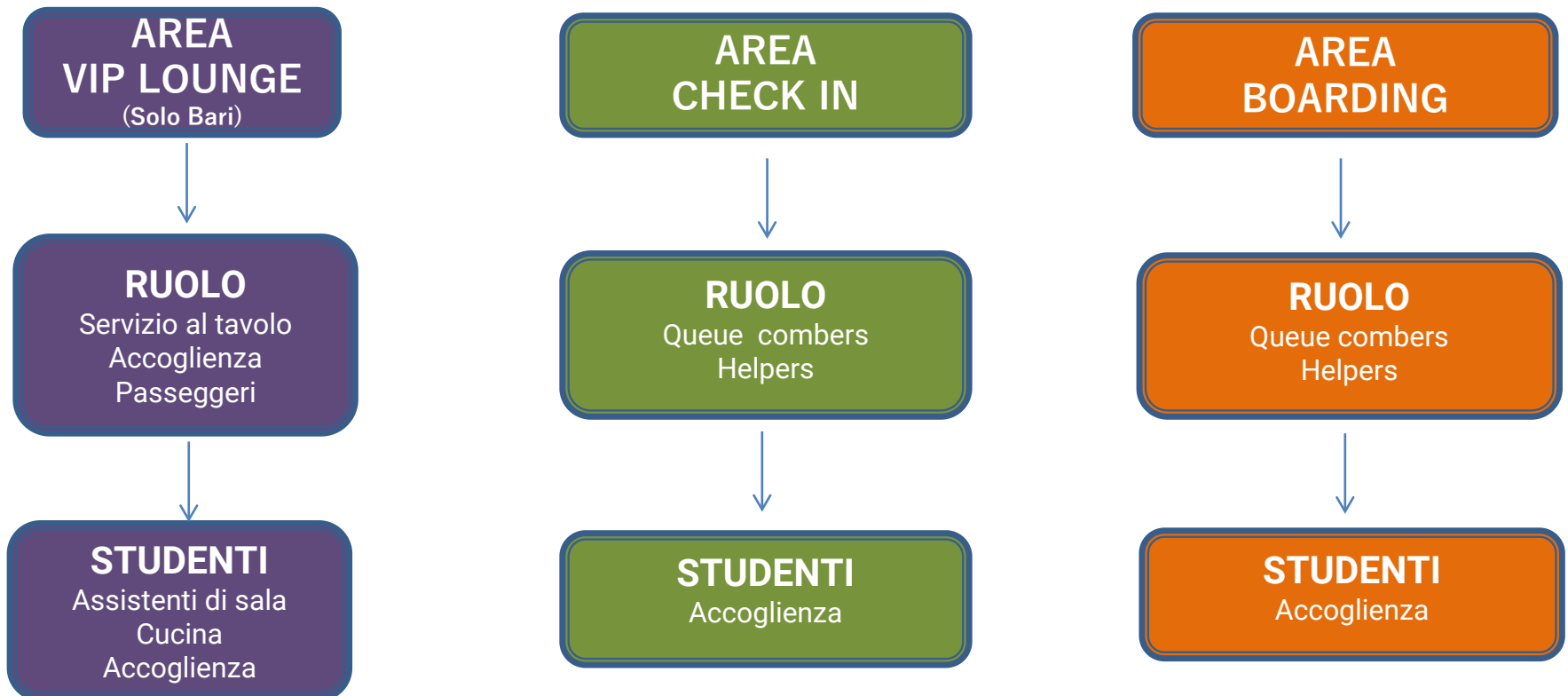

# VIP LOUNGE

Attività nelle quali sarà coinvolto lo studente:

- Accogliere i passeggeri Vip o titolari di tessere;
- Assistere i passeggeri durante la loro permanenza in sala;
- Somministrare cibo e bevande ai passeggeri presenti in sala spiegando i prodotti tipici pugliesi utilizzati;
- Utilizzare la lingua straniera studiata per assistere i passeggeri presenti in sala.



# VIP LOUNGE

Aree di interesse del progetto per l'Aeroporto di Bari:

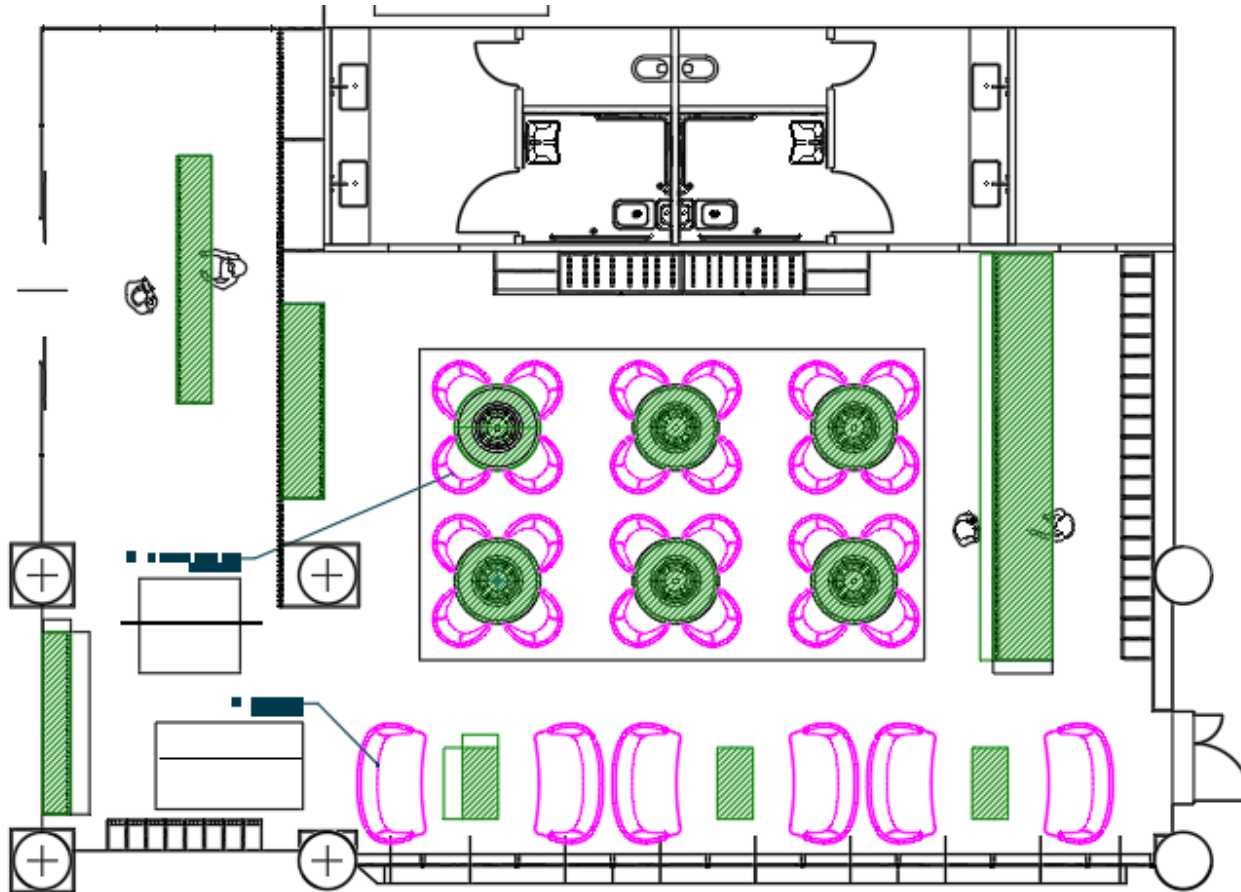



# CHECK IN

Attività nelle quali sarà coinvolto lo studente:

- Aiutare i passeggeri durante l'assistenza in Aeroporto;
- Indirizzare i passeggeri nelle file corrette in base alla classe di viaggio;
- Offrire assistenza alle diverse tipologie di passeggeri;
- Rapportarsi in modo corretto con passeggeri e con i propri colleghi;
- Utilizzare la lingua straniera studiata per aiutare i passeggeri presenti in Aeroporto.

Attività sarà svolta presso l'Aeroporto di **Bari** e **Brindisi**.



# CHECK IN

Aree di interesse del progetto per l'Aeroporto di Bari:

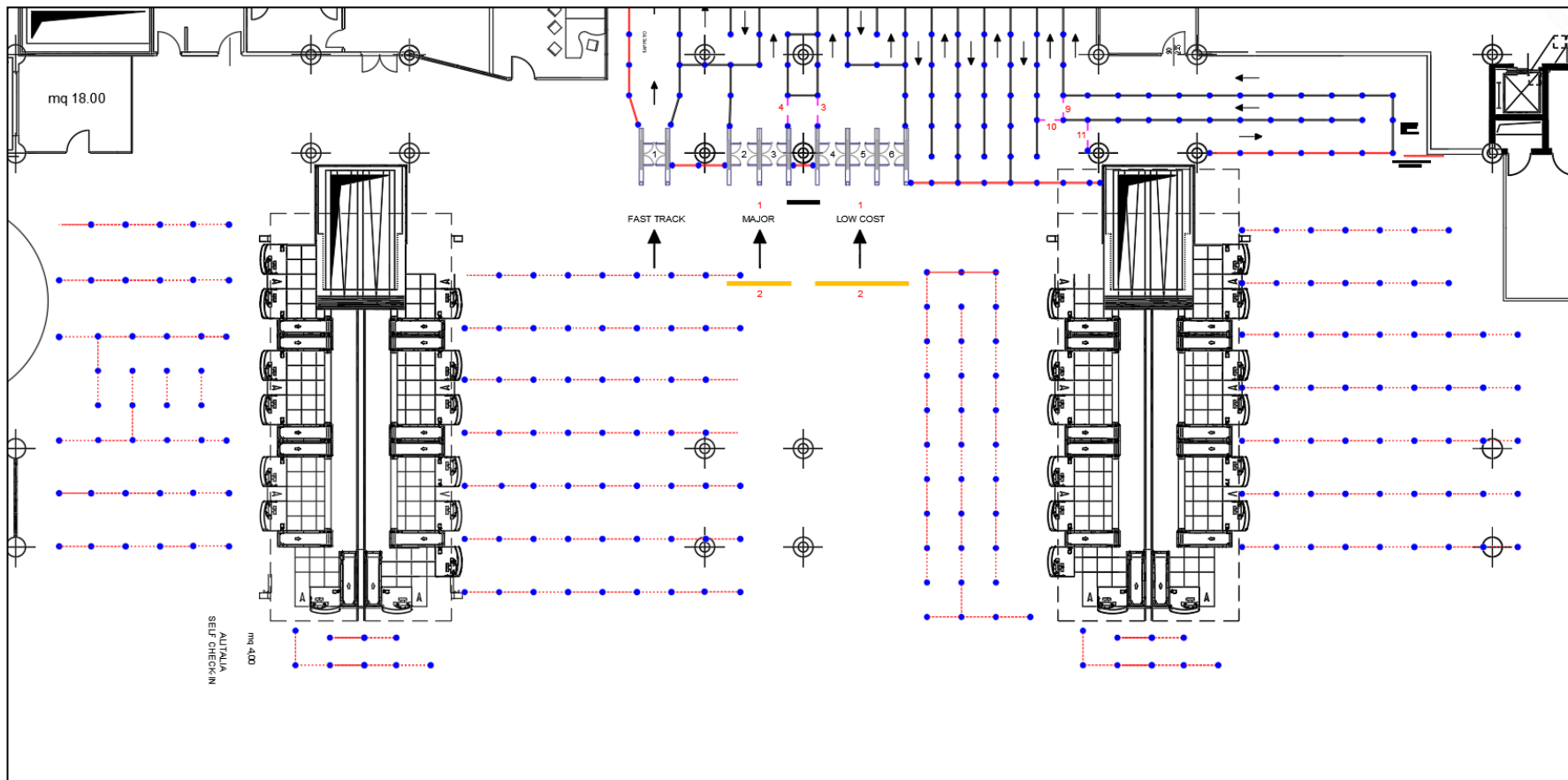

# CHECK IN

Aree di interesse del progetto per l'Aeroporto di Brindisi:

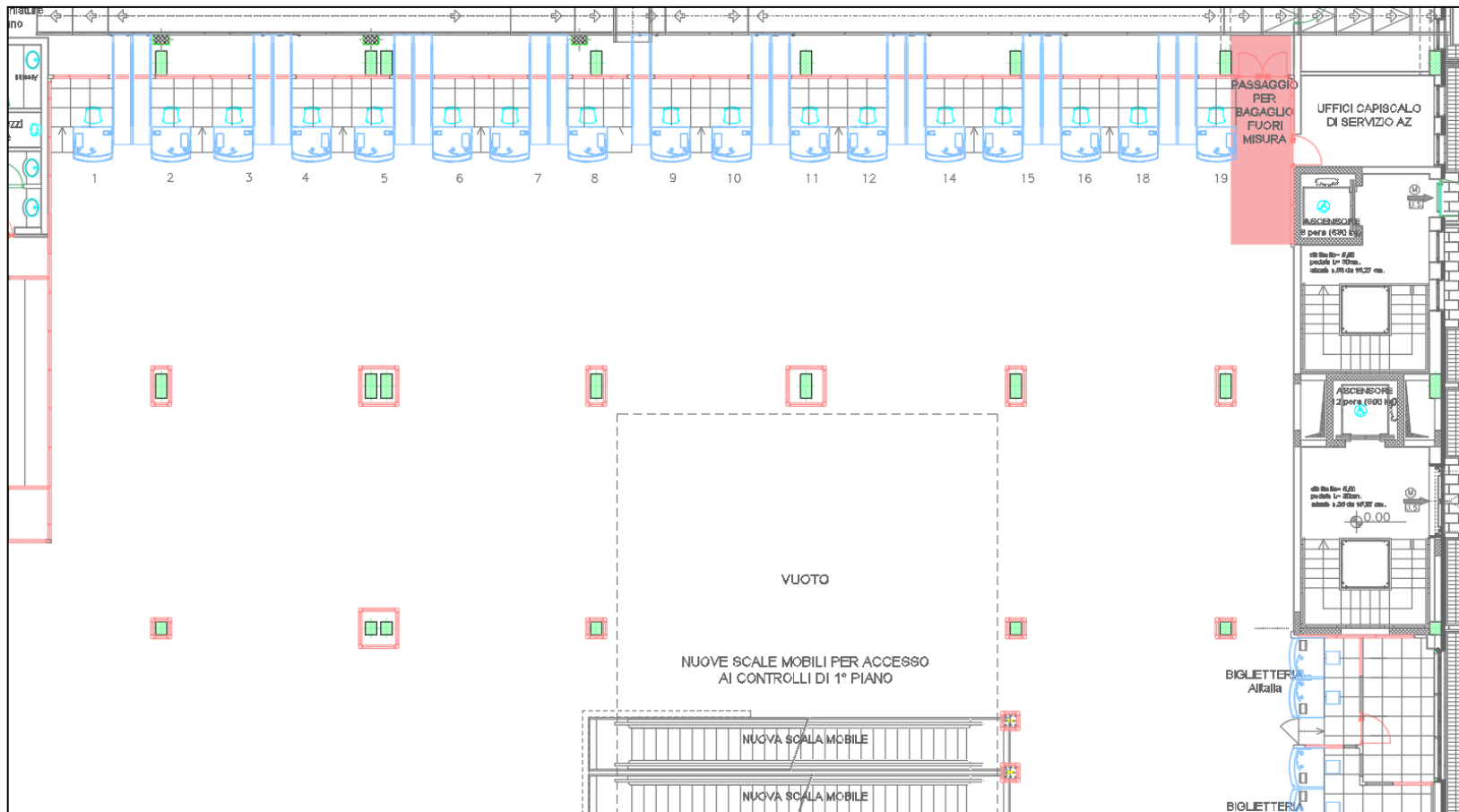

# BOARDING

Attività nelle quali sarà coinvolto lo studente:

- Aiutare gli addetti durante le diverse fasi d'imbarco, effettuando il controllo del bagaglio a mano e indirizzando i passeggeri nella coda corretta;
- Utilizzo della lingua straniera studiata a scuola per aiutare i passeggeri presenti in Aeroporto.

Attività sarà svolta presso l'Aeroporto di **Bari** e **Brindisi**.



# BOARDING

Aree di interesse del progetto per l'Aeroporto di Bari:

Sale di imbarco Piano Primo

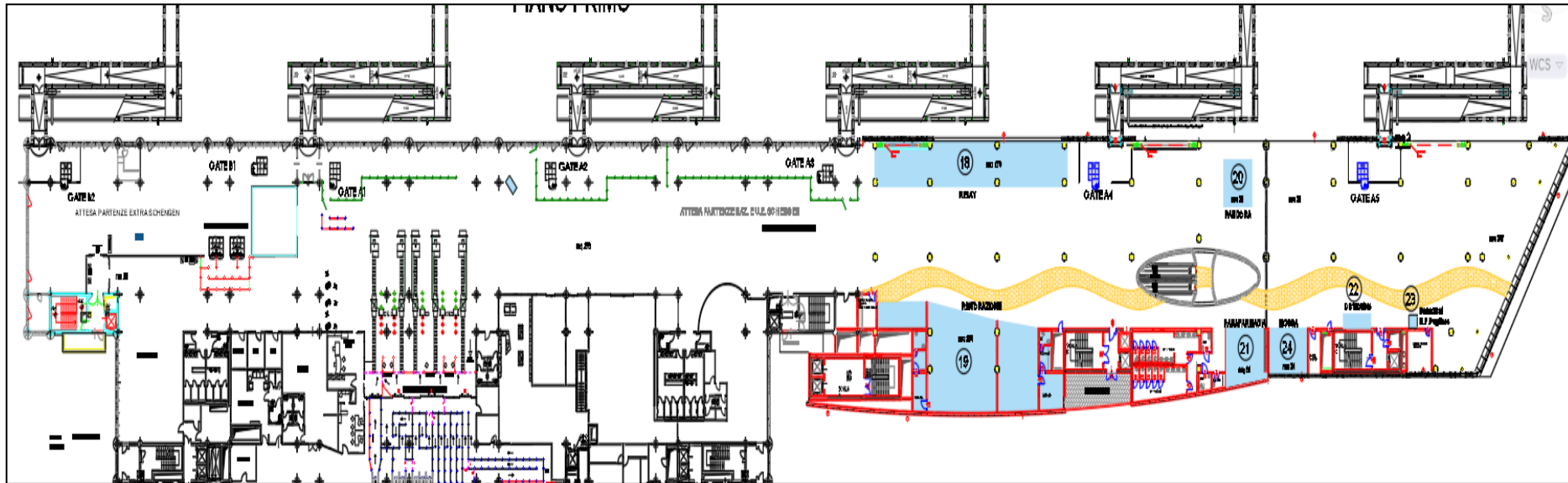

# BOARDING

Aree di interesse del progetto per l'Aeroporto di Bari:

Sale di imbarco Piano Terra

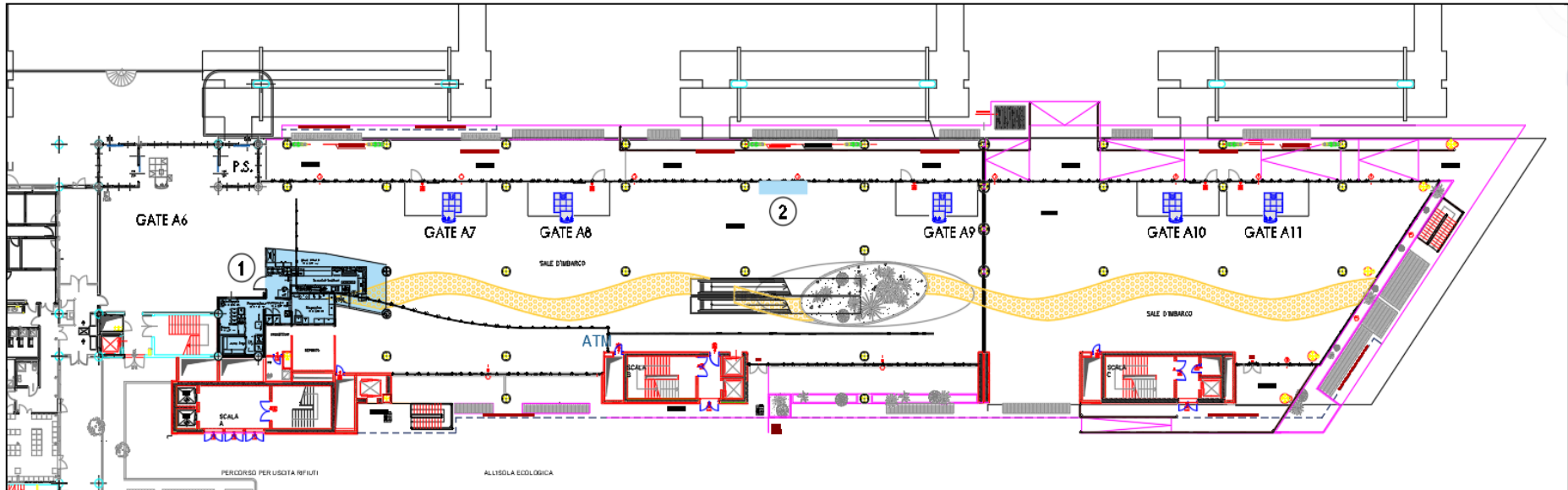

# BOARDING

Aree di interesse del progetto per l'Aeroporto di Brindisi:

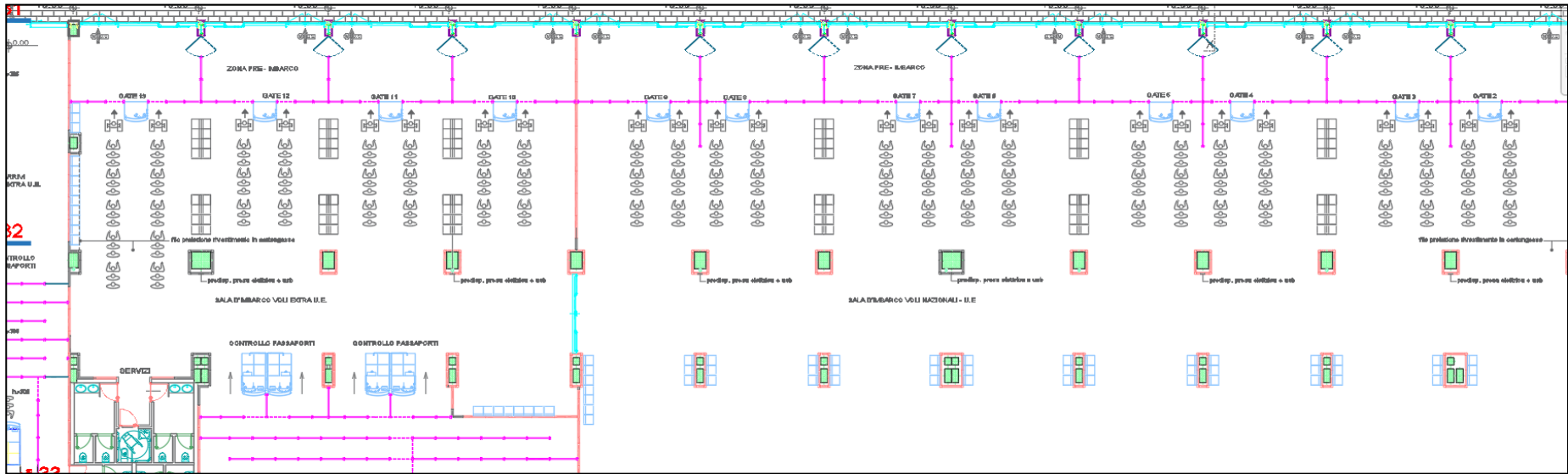

# OBIETTIVI FORMATIVI

- Conoscere la complessità delle operazioni e l'ambiente aeroportuale a diretto contatto con un pubblico multietnico e multilingue;
- Praticare le conoscenze e competenze linguistiche e professionali apprese in aula;
- Confrontarsi con il mondo del lavoro;
- Apprendere le norme sulla sicurezza nei luoghi di lavoro.





# Progetto Formativo P.C.T.O.

**Percorsi per le Competenze Trasversali e per l'Orientamento**

Il progetto si svolgerà nell' a.s. 2021/2022 in un periodo compreso tra Aprile – Ottobre 2022, per un totale di ore da definire nel progetto esecutivo.

## **1^ Fase : Formazione e sicurezza**

(19 ore: 4 ore per formazione propedeutica generale; 15 ore per formazione dedicata);

## **2^ Fase: Training on the Job.**



# Progetto Formativo P.C.T.O.

Percorsi per le Competenze Trasversali e per l'Orientamento

## 1^ Fase: Formazione e sicurezza

**Classroom:** 4 ore

- Salute e Sicurezza sul Lavoro-D.Lgs. 81/2008»

### Syllabus:

- Soggetti del sistema di prevenzione aziendale: compiti, obblighi, responsabilità;
- Relazioni tra i vari soggetti interni ed esterni del sistema di prevenzione;
- Definizione e individuazione dei fattori di rischio;
- Incidenti e infortuni mancati;
- Tecniche di comunicazione e sensibilizzazione dei lavoratori, in particolare neoassunti, somministrati, stranieri;
- Valutazione dei rischi dell'azienda, con particolare riferimento al contesto in cui il preposto opera;
- Individuazione misure tecniche, organizzative e procedurali di prevenzione e protezione;
- Modalità di esercizio della funzione di controllo sulle disposizioni in materia di sicurezza sul lavoro.



# Progetto Formativo P.C.T.O.

Percorsi per le Competenze Trasversali e per l'Orientamento

## 1^ Fase: Formazione e sicurezza

Il Protocollo anti-COVID per gli aeroporti di Bari e Brindisi:

- I Dispositivi di Protezione Individuale
- Il Controllo sanitario dei passeggeri (termo scanner e termometri ad infrarossi)
- Il distanziamento
- Le protezioni delle postazioni di front office



# Progetto Formativo P.C.T.O.

Percorsi per le Competenze Trasversali e per l'Orientamento

## 1^ Fase: Formazione e sicurezza

Il Protocollo anti-COVID per gli aeroporti di Bari e Brindisi:

- La gestione dei flussi in arrivo e partenza
- Le informazioni al passeggero



# Progetto Formativo P.C.T.O.

Percorsi per le Competenze Trasversali e per l'Orientamento

## 1^ Fase: Formazione e sicurezza

### Il Protocollo anti-COVID per gli aeroporti di Bari e Brindisi:

Tutti gli operatori aeroportuali, nel rispetto delle misure di prevenzione dal COVID-19, devono:

- Indossare la mascherina;
- Essere soggetti al controllo della temperatura in ingresso al Terminal;
- Non recarsi al lavoro in caso di febbre superiore a 37,5°C;
- Rispettare le norme comportamentali;

# Progetto Formativo P.C.T.O.

Percorsi per le Competenze Trasversali e per l'Orientamento

## L'Aeroporto di Bari

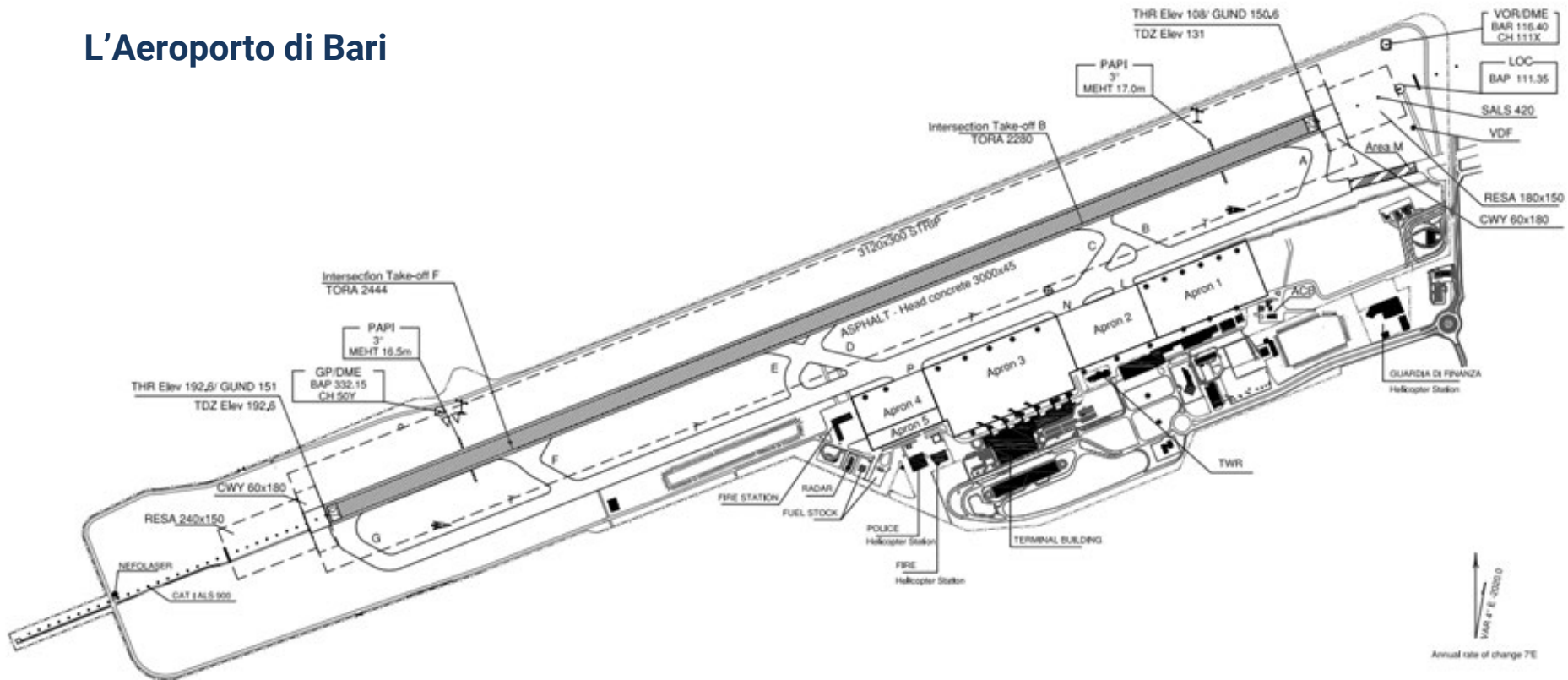

# Progetto Formativo P.C.T.O.

## Percorsi per le Competenze Trasversali e per l'Orientamento

### L'Aeroporto di Brindisi

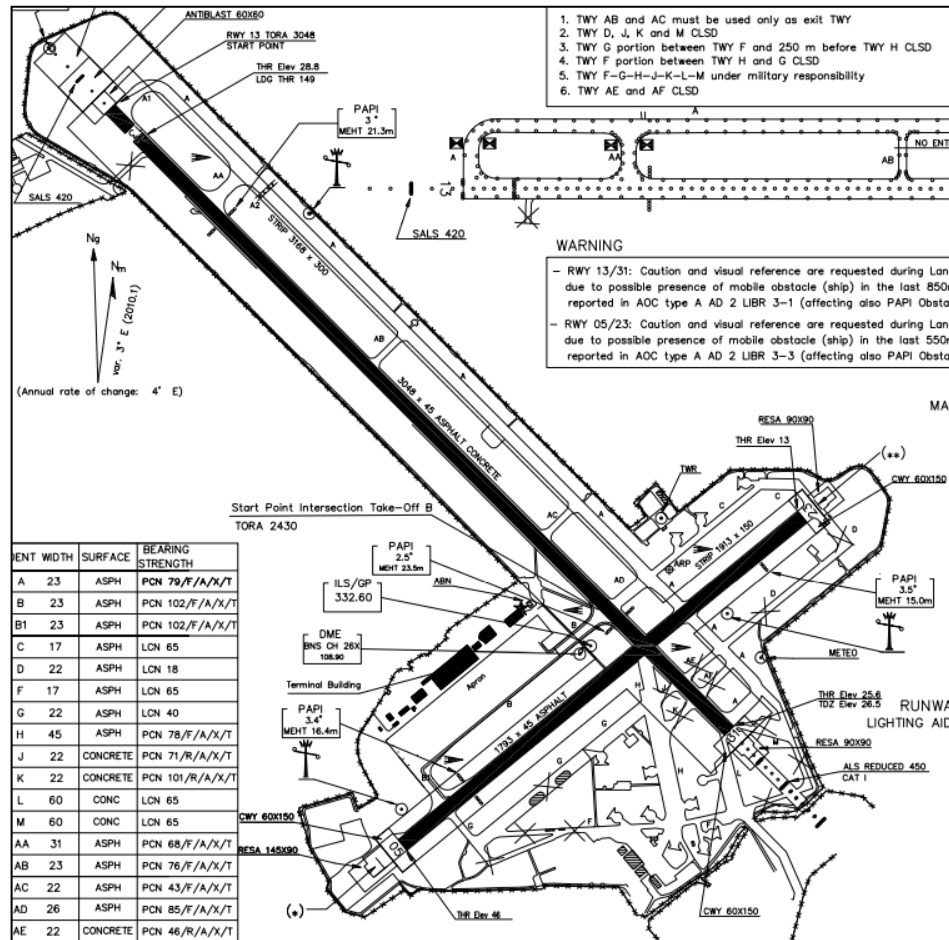

# Progetto Formativo P.C.T.O.

Percorsi per le Competenze Trasversali e per l'Orientamento

## 1^ Fase: Formazione Addetto di Scalo

**Classroom:** 15 ore (3gg da 5 ore)

### Contenuti:

#### ▪ L'Aeroporto

- Infrastruttura, organizzazione ed Enti;
- L'Handling Aeroporti di Puglia;
- L'Ambiente Normativo;
- Organismi Internazionali e Locali;
- La società di gestione aeroportuale;
- L'ambiente normativo;
- Security e Safety.

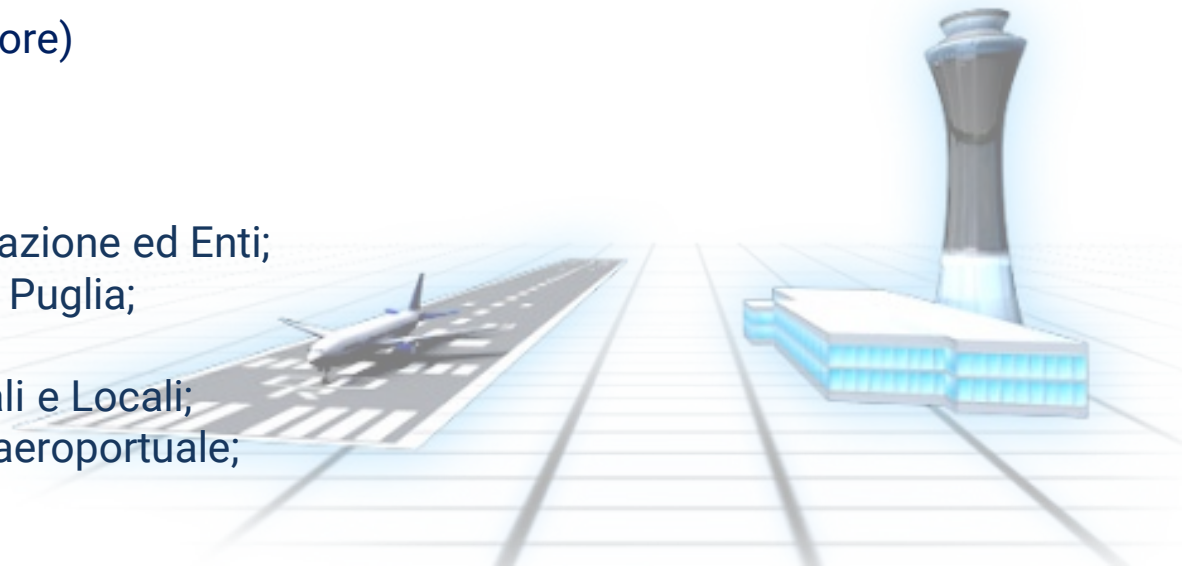

### Finalità:

- Conoscenza della struttura organizzativa aeroportuale e di tutte le normative vigenti Internazionali e Locali.



# Progetto Formativo P.C.T.O.

Percorsi per le Competenze Trasversali e per l'Orientamento

## 1^ Fase: Formazione Addetto di Scalo

### Contenuti:

- **Passenger Acceptance**
  - Accoglienza del passeggero;
  - Accettazione in Aeroporto/online;
  - Tipologia di Bagagli;
  - Classi di viaggio;
  - Passeggeri Frequent Traveler;



### Finalità:

Conoscenza del processo di accettazione del passeggero e relativo bagaglio, per permettere allo studente di essere d'aiuto al passeggero durante l'assistenza in aeroporto e di poter espletare la funzione di Helper/Queue Comber in maniera adeguata.

# Progetto Formativo P.C.T.O.

Percorsi per le Competenze Trasversali e per l'Orientamento

## 1^ Fase: Formazione Addetto di Scalo

### Contenuti:

- **Passeggeri a Mobilità Ridotta (PRM)**
- Definizioni;
- Disability awareness;
- Legislazione;
- Regole di comportamento.

### Finalità:

Conoscenza delle diverse tipologie di passeggeri presenti in ambiente aeroportuale, al fine di offrire la migliore tipologia di assistenza in conformità con il Reg. EU 1107/2006.



# Progetto Formativo P.C.T.O.

Percorsi per le Competenze Trasversali e per l'Orientamento

## 1^ Fase: Formazione Addetto di Scalo

### Contenuti:

#### ▪ Boarding

- Procedura d'imbarco;
- Bagaglio a mano.

### Finalità:

Assistere gli addetti durante le diverse fasi d'imbarco, effettuando il controllo del bagaglio a mano e indirizzando i passeggeri nella coda corretta.

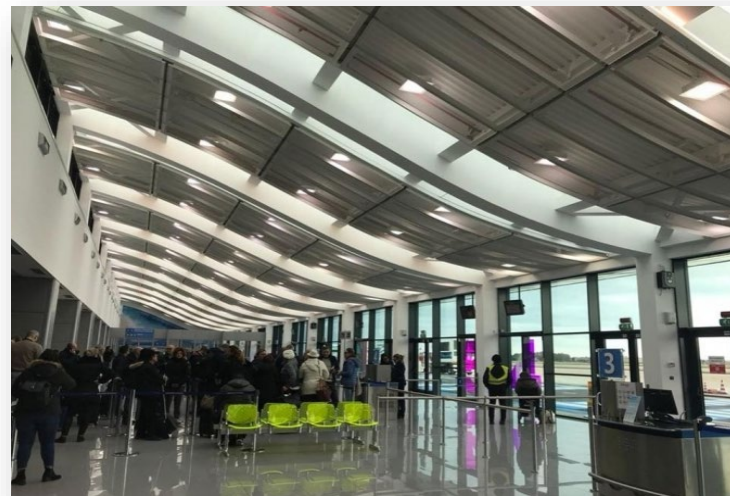

# Progetto Formativo P.C.T.O.

Percorsi per le Competenze Trasversali e per l'Orientamento

## 1^ Fase: Formazione Addetto di Scalo

### Contenuti:

- **Customer Service**
  - Rapporto con il passeggero;
  - Stile Relazionale.



### Finalità:

Apprendere il modo più corretto di rapportarsi con passeggeri di diverse tipologie e con i propri colleghi.

# Progetto Formativo P.C.T.O.

Percorsi per le Competenze Trasversali e per l'Orientamento

## 1^ Fase: Formazione Addetto di Scalo

### Contenuti:

- **Vip Lounge**
  - Accoglienza;
  - Assistenza al passeggero;
  - Assistenza Cucina.



### Finalità:

Apprendere il modo più corretto di rapportarsi con passeggeri di diverse tipologie e con i propri colleghi.

Apprendere le tecniche culinarie dei cibi tipici pugliesi.

# Progetto Formativo P.C.T.O.

Percorsi per le Competenze Trasversali e per l'Orientamento

## 2^ Fase: Training on the Job

Lo Studente sarà affiancato da un Addetto di Scalo di Aeroporti di Puglia per quanto riguarda le attività di Handling.

Per quanto riguarda le attività alberghiere (assistente di sala, cucina) lo studente sarà affiancato da personale My Chef.



# ONERI PROGETTUALI

Per la realizzazione del Progetto il sostenimento di costi saranno a carico della Società **Aeroporti di Puglia** tra i quali si riportano in via del tutto esemplificativa:

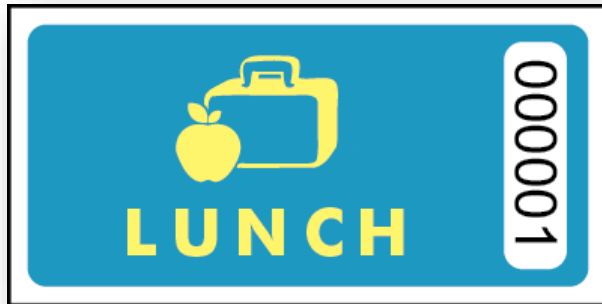

Lunch Ticket



Gilet o t-shirt con logo AdP



Transfer tra il luogo di lavoro e la scuola di riferimento